

По вопросам продаж и поддержки обращайтесь:
Екатеринбург +7(343)384-55-89, Казань +7(843)206-01-48, Краснодар +7(861)203-40-90,
Москва +7(495)268-04-70, Санкт-Петербург +7(812)309-46-40,
Единый адрес: ats@nt-rt.ru

www.albatros.nt-rt.ru

КОМПЛЕКТ ДАТЧИКА С ОБВОДНОЙ ТРУБОЙ УДОТ

Паспорт

УНКР.421946.002 ПС

1 ОБЩИЕ СВЕДЕНИЯ

1.1 Комплект датчика с обводной трубой УДОТ- - , - .

Дата выпуска ____ _____ 20 г.

Заводской № _____

2 ОСНОВНЫЕ ТЕХНИЧЕСКИЕ ДАННЫЕ, ХАРАКТЕРИСТИКИ И УКАЗАНИЯ ПО ИСПОЛЬЗОВАНИЮ

2.1 Основные технические данные и характеристики приведены в таблице 1.

Таблица 1

Наименование	Значение
Межцентровое расстояние L_1 между присоединительными фланцами, м	
Исполнение присоединительных фланцев	
Прокладки для присоединительных фланцев по ГОСТ 15180-86, 2 шт.	
Датчик с поплавком IV типа	
Рабочее избыточное давление, МПа, не более	1,6
Масса, кг	

2.2 Габаритные размеры и структура условного обозначения комплекта приведены в приложении А.

2.3 Комплект предназначен для установки одного из датчиков ДУУ2М-01-1, -02-1, -02Т-1, -01А-1, -02А-1, -02ТА-1 ТУ 4214-021-29421521-05 с поплавком IV типа, датчика ДПУ8 из состава сигнализатора уровня ультразвукового СУР-8 ТУ 4214-035-29421521-09 и ОТУ 4214-036-29421521-10 с поплавком IV типа на газосепараторы различных типов без применения сторонних узлов и деталей.

2.4 Заказная длина устанавливаемого датчика L (в метрах) зависит от межцентрового расстояния ответных присоединительных фланцев газосепаратора L_1 (в метрах, см. приложение А) и определяется по формуле: $L = (L_1 + 0,7)$ м.

2.5 Комплект после правильной установки на газосепаратор не нарушает его герметичность.

2.6 Комплект совместим с фланцами газосепаратора по ГОСТ 12820-80 и ГОСТ 12821-80, исполнений 1...5, 8, 9 по ГОСТ 12815-80, с условным проходным диаметром Ду 50 мм и условным давлением P_u 1,0 МПа или P_u 1,6 МПа. Присоединительные размеры фланцев по ГОСТ 12815-80.

2.7 Комплект поставляется с двумя прокладками для присоединительных фланцев по ГОСТ 15180-86. Материал прокладок: для фланцев исполнений 1...5 – пластина резиновая ТМКЩ-С или паронит марки ПОН (определяется при заказе), для фланцев исполнения 8, 9 – фторопласт-4.

2.8 Для правильной установки датчика внутри трубы комплекта и исключения колебаний нижнего конца чувствительного элемента датчика на нижнем фланце комплекта предусмотрен внутренний направляющий рупор.

2.9 В комплекте предусмотрены места для установки манометра и предохранительного клапана. Присоединительная резьба М20х1,5.

2.10 Слив жидкости производится через сливную пробку, которая расположена в нижнем фланце комплекта.

2.11 Нижний фланец комплекта является съемным, при регламентных работах через него осуществляется очистка самого нижнего фланца и направляющего рупора от загрязняющего осадка.

2.12 Верхний фланец комплекта является съемным. Через него осуществляется монтаж датчика внутри трубы корпуса комплекта.

2.13 При регламентных работах при демонтаже датчика, во втулку для установки датчика установить заглушку УНКР.752459.002. После установки датчика повторно, требуется установка новой прокладки УНКР.754176.002, из комплекта поставки датчика ДУУ2М (ДПУ8).

2.14 При регламентных работах, если производился демонтаж комплекта с газосепаратора полностью или демонтаж только верхнего или нижнего фланцев комплекта, установить новые прокладки между демонтируемыми фланцами.

Внимание! Общий вес комплекта УДОТ, вместе с установленным датчиком указан в таблице 1. При необходимости следует принять меры по механическому усилению присоединительного фланца газосепаратора с целью обеспечения необходимого запаса механической прочности в процессе эксплуатации.

3 ОБЕСПЕЧЕНИЕ БЕЗОПАСНОСТИ

3.1 Размещение, монтаж и использование комплекта – согласно документам действующим в отрасли.

4 КОМПЛЕКТНОСТЬ

4.1 Комплект поставки указан в таблице 2.

Таблица 2

Обозначение	Наименование	Кол-во
УНКР.421946.002- _____	Комплект датчика с обводной трубой УДОТ	1
УНКР.421946.002 ПС	Паспорт	1
Болт М16х65 А4 DIN 931		8
Гайка М16 А4 DIN 934		8
Шайба М16 А4 DIN 125		16
Шайба пружинная М16 А4 DIN 127		8
Заглушка УНКР.752459.002		1
ВМПК.321312.003/007/009	Ящик	1
	Комплект датчика ДУУ2М	
УНКР.407533. _____	Датчик уровня ультразвуковой ДУУ2М - _____	
УНКР.407533. _____ ПС	Паспорт	
УНКР.407533.068 РЭ	Руководство по эксплуатации	
УНКР.754176.002	Прокладка	
–	Заглушка RSK	
–	Номерное сигнальное устройство – наклейка “СК2 10х40 мм”, красная	
ВМПК.321312.003/007	Ящик	
	Комплект датчика ДПУ8	
УНКР.407533.092	Датчик уровня ультразвуковой ДПУ8	
УНКР.407533.092 ПС	Паспорт	
УНКР.407713.019 РЭ	Руководство по эксплуатации	
УНКР.711100.001	Заглушка	
УНКР.754176.002	Прокладка	
–	Номерное сигнальное устройство – наклейка “СК2 10х40 мм”, красная	
ВМПК.321312.003/007	Ящик	
Примечания		
1 Типоразмер ящика выбирается в зависимости от длины комплекта.		
2 Наличие комплекта датчика определяется заказом.		

5 СВИДЕТЕЛЬСТВО О ПРИЕМКЕ

5.1 Комплект датчика с обводной трубой УДОТ- _____, _____, _____, заводской № _____ соответствует требованиям комплекта документации УНКР.421946.002 и признан годным для эксплуатации.

Дата выпуска _____

Подпись лиц, ответственных за приемку

М.П.

6 ОБСЛУЖИВАНИЕ

6.1 При работе с вязкими продуктами с периодичностью не реже одного раза в год производить очистку:

- внутренней части нижнего фланца комплекта и направляющего рупора,
- внутренней полости гибкого подвода,
- штанги датчика и поплавка.

7 ГАРАНТИИ ИЗГОТОВИТЕЛЯ

7.1 Изготовитель гарантирует соответствие изделия требованиям комплекта документации УНКР.421946.002 при соблюдении потребителем условий эксплуатации, хранения и транспортирования.

7.2 Гарантийный срок эксплуатации изделия - 2 года с момента продажи.

7.3 При появлении признаков нарушения работоспособности изделия обращаться на предприятие-изготовитель для получения квалифицированной консультации и оказания технической помощи.

7.4 Изготовитель ведет работу по совершенствованию изделия, повышающую его надежность и улучшающую его эксплуатационные качества, поэтому в изделие могут быть внесены незначительные изменения, не отраженные в поставляемой документации.

8 СВЕДЕНИЯ О РЕКЛАМАЦИЯХ

8.1 При обнаружении неисправности изделия в течение гарантийного срока представителем изготовителя или доверенным лицом составляется акт о необходимости ремонта или направлении изделия на предприятие-изготовитель.

8.2 Все рекламации записываются в таблице 3.

Таблица 3

Краткое содержание рекламаций	Документ, на основании которого предъявлена рекламация	Дата	Принятые меры

9 УЧЕТ РАБОТЫ

Месяцы	Итоговый учет по годам в часах					
	20__	20__	20__	20__	20__	20__
Январь						
Февраль						
Март						
Апрель						
Май						
Июнь						
Июль						
Август						
Сентябрь						
Октябрь						
Ноябрь						
Декабрь						
Итого:						
Подпись						

Приложение А
(обязательное)
Габаритные размеры комплекта с датчиком ДУУ2М



Таблица 4

Тип	Присоединительные фланцы
УДОТ-1	Исполнение 1
УДОТ-2	Исполнение 2
УДОТ-3	Исполнение 3
УДОТ-4	Исполнение 4
УДОТ-5	Исполнение 5
УДОТ-8	Исполнение 8
УДОТ-9	Исполнение 9

1. Размер L_1 задается заказчиком.

Размер L_1 должен удовлетворять условию $0,35 \text{ м} \leq L_1 \leq 2,8 \text{ м}$. Размер L определяется по формуле: $L = (L_1 + 0,7) \text{ м}$, что является заказной длиной датчика.

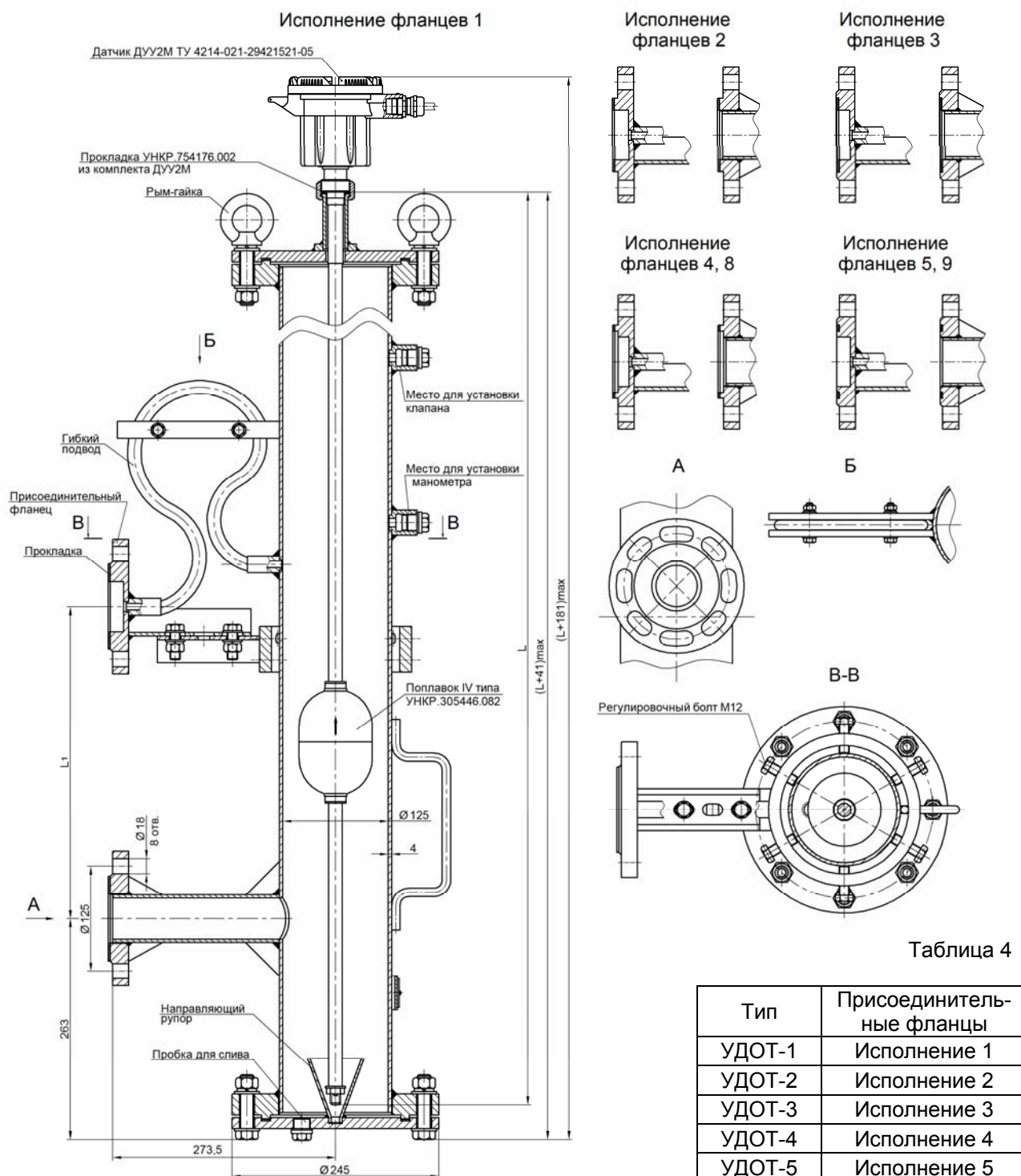
2. Исполнение присоединительных фланцев определяется заказчиком.

3. Материал прокладки определяется заказчиком.

4. Структура условного обозначения: УДОТ-Х- L_1 -Y, где Х – исполнение присоединительных фланцев (см. таблицу 4), L_1 – расстояние между присоединительными фланцами в метрах, Y – индекс датчика (см. таблицу 5). Например: комплект датчика с обводной трубой с присоединительными фланцами исполнения 3, расстоянием между присоединительными фланцами 0,65 метра и датчиком ДУУ2М-02Т-1 – УДОТ-3-0,65-02Т.

Продолжение приложения А
(обязательное)
Габаритные размеры комплекта с датчиком ДПУ8

Исполнение фланцев 1



Таблица 5

Датчик	Индекс
ДПУ8	8
ДУУ2М-01-1	01
ДУУ2М-02-1	02
ДУУ2М-02Т-1	02Т
ДУУ2М-01А-1	01А
ДУУ2М-02А-1	02А
ДУУ2М-02ТА-1	02ТА
—	0

1. Неуказанные размеры аналогичны комплекту с датчиком ДУУ2М.
2. Исполнения присоединительных фланцев комплекта с датчиком ДПУ8 аналогичны исполнениям присоединительных фланцев комплекта с датчиком ДУУ2М.

По вопросам продаж и поддержки обращайтесь:

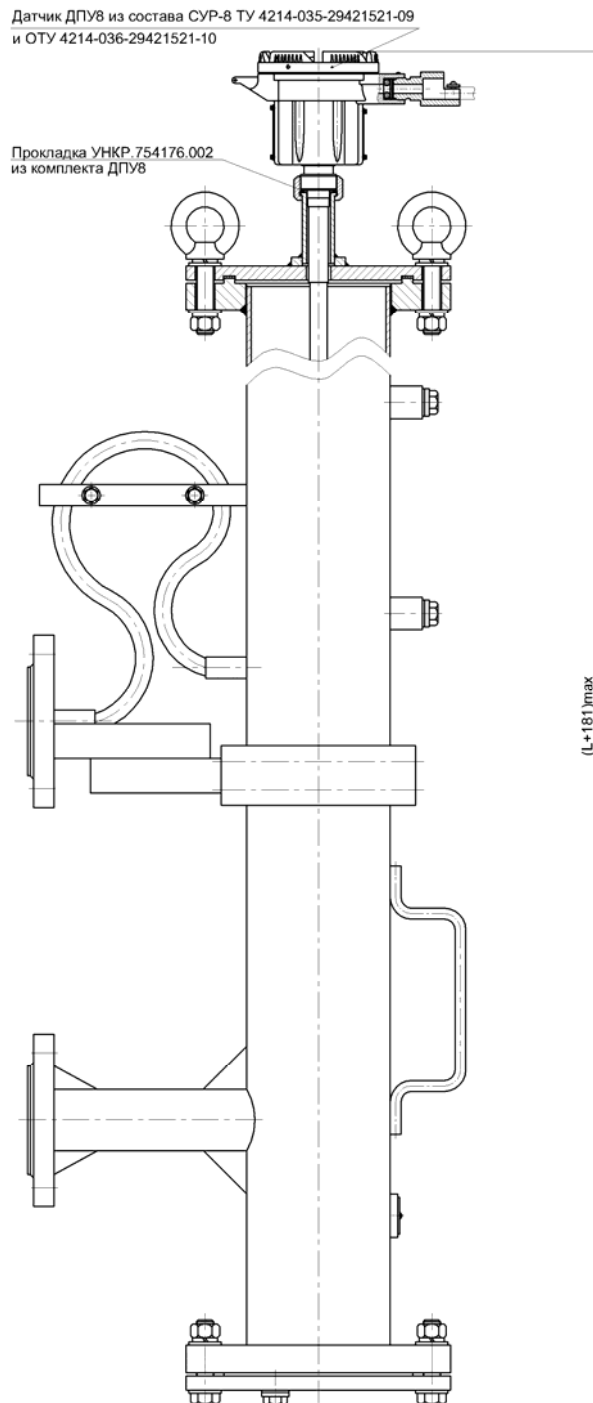
Екатеринбург +7(343)384-55-89, Казань +7(843)206-01-48, Краснодар +7(861)203-40-90,
Москва +7(495)268-04-70, Санкт-Петербург +7(812)309-46-40,
Единый адрес: ats@nt-rt.ru